



**ЭЛЕКТРОТЕХНИЧЕСКИЕ
КОРПУСЫ**



ЭЛЕКТРОТЕХНИЧЕСКИЕ КОРПУСЫ

Щиты предназначены для сборки разнообразных электрощитов: силовых, управления, автоматики.

Щиты распределительные навесные с монтажной панелью торговой марки «КЛМ» отвечают современным требованиям электробезопасности, имеют малогабаритную конструкцию, антикоррозийное покрытие, обеспечивают простой и качественный монтаж, а также последующее обслуживание установленного электрооборудования.

Используются для электромонтажа в жилых, административных, торговых и производственных зданиях.

В комплект корпуса входит оцинкованная монтажная панель. Монтажные панели щитов изготавливаются из металла толщиной 2–2,5 мм. Все щиты имеют шпильку заземления как на дверце, так и на корпусе (соответствие требованиям Техэнергонадзора).

Дверца корпуса имеет замок-защелку с ключом со степенью защиты IP54.

Ввод кабелей осуществляется снизу щита.

Конструктивной особенностью серии щитов ЩРНМ исполнения IP66 является сплошная задняя стенка без отверстий и наличие высокогерметичной резиновой прокладки на двери. Такое решение на 100 % обеспечивает степень защиты IP66.

Упаковка – качественный гофрокартон. Штрих-коды и артикулы на упаковке каждого щита делают продукцию идеально простой в транспортировке и максимально приспособленной к требованиям розничной торговли и автоматизированного складского хранения

УНИВЕРСАЛЬНЫЕ ЩИТЫ С МОНТАЖНОЙ ПАНЕЛЮ IP31

Серия MIR-SL31

Глубина 150 и 250 мм

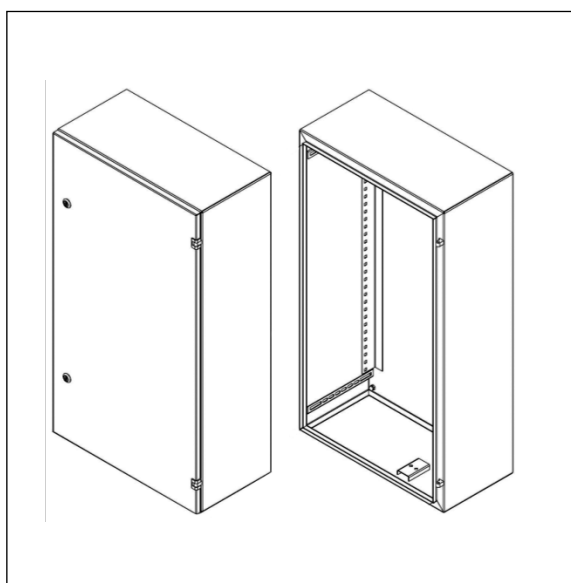

Степень защиты
IP31, IK10.

Материал

Корпус и дверь:
листовая сталь 1,2 мм.

Монтажная панель:
листовая сталь 2,0 мм.

Поверхность

Корпус и дверь:
структурное порошковое
напыление RAL 7035.

Монтажная панель:
цинковое покрытие.

Уплотнение

Дверь: вспененный
полиуретан.

Замок

Язычковый с двойной
бородкой.

Петля

Угол открывания до 180°.

Комплект поставки

Корпус, дверь, монтажная
панель, ключ, упаковка.

Артикул шкафа	Высота, мм	Ширина, мм	Глубина, мм	Масса, кг
MIR-SL31 30.20.15		200	150	3,8
MIR-SL31 30.30.15	300	300	150	5,2
MIR-SL31 30.40.15		400	150	6,6
MIR-SL31 40.30.15	400	300	150	7,5
MIR-SL31 50.30.25		300	250	9,1
MIR-SL31 50.40.25	500	400	250	11,3
MIR-SL31 50.40.25		400	250	12,0
MIR-SL31 60.40.25		400	250	13,1
MIR-SL31 60.50.25	600	500	250	16,2
MIR-SL31 60.60.25		600	250	19,4
MIR-SL31 70.50.25	700	500	250	18,0
MIR-SL31 80.60.25		600	250	26,4
MIR-SL31 80.80.25	800	800	250	33,6
MIR-SL31 100.60.25		600	250	30,6
MIR-SL31 100.80.25	1000	800	250	40,9
MIR-SL31 120.60.25	1200	600	250	36,2

Серия MIR-SL31

Глубина 300 и 400 мм

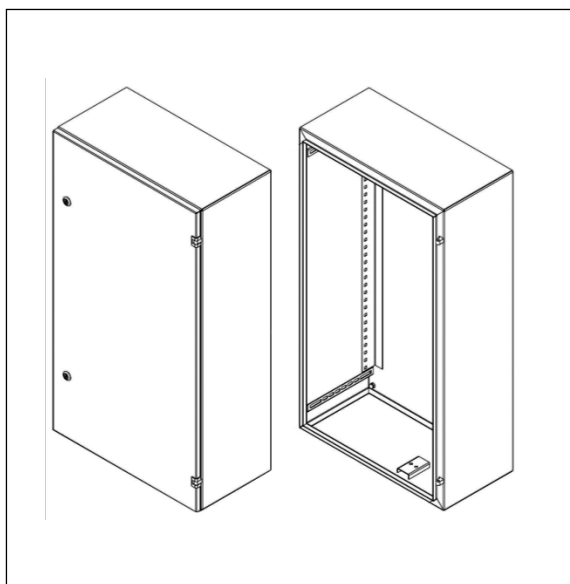

Степень защиты
IP31, IK10.

Материал
Корпус и дверь:
листовая сталь 1,2 мм.
Монтажная панель:
листовая сталь 2,0 мм.

Поверхность
Корпус и дверь:
структурное порошковое
напыление RAL 7035.
Монтажная панель:
цинковое покрытие.

Уплотнение
Дверь: вспененный
полиуретан.

Замок
Язычковый с двойной
бородкой.

Петля
Угол открывания до 180°.

Комплект поставки
Корпус, дверь, монтажная
панель, ключ, упаковка.

Артикул шкафа	Высота, мм	Ширина, мм	Глубина, мм	Масса, кг
MIR-SLM31 100.60.30	1000	600	300	32,3
MIR-SLM31 100.80.30		800	300	40,9
MIR-SLM31 120.60.30	1200	600	300	37,5
MIR-SLM31 120.80.30		800	300	48,3
MIR-SLM31 120.60.40		600	400	39,5
MIR-SLM31 120.80.40		800	400	50,3
MIR-SLM31 140.60.40	1400	600	400	58,4
MIR-SLM31 140.80.40		800	400	72,5
MIR-SLM31 160.60.40	1600	600	400	65,4
MIR-SLM31 160.80.40		800	400	79,5

УНИВЕРСАЛЬНЫЕ ЩИТЫ С МОНТАЖНОЙ ПАНЕЛЬЮ IP66

Серия MIR-SL66

Глубина 150 и 250 мм

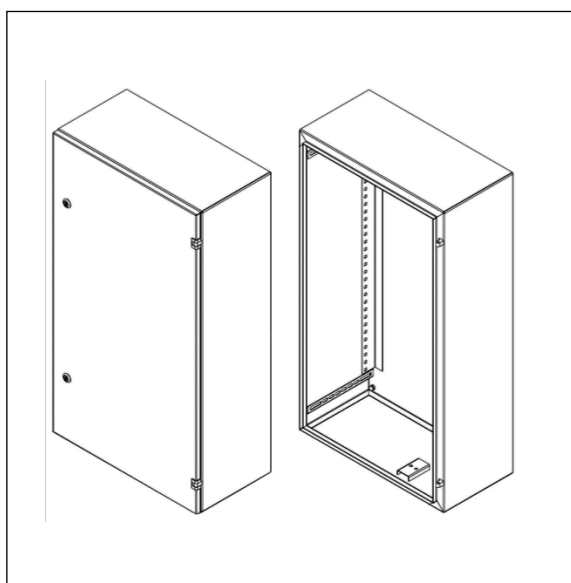

Степень защиты
IP66, IK10.

Материал

Корпус и дверь:
листовая сталь 1,2 мм.
Монтажная панель:
листовая сталь 2,0 мм.

Поверхность

Корпус и дверь:
структурное порошковое
напыление RAL 7035.
Монтажная панель:
цинковое покрытие.

Уплотнение

Дверь: вспененный
полиуретан.

Замок

Язычковый с двойной
бородкой.

Петля

Угол открывания до 180°.

Комплект поставки

Корпус, дверь, монтажная
панель, ключ, упаковка.

Артикул шкафа	Высота, мм	Ширина, мм	Глубина, мм	Масса, кг
MIR-SL66 30.20.15		200	150	3,8
MIR-SL66 30.30.15	300	300	150	5,2
MIR-SL66 30.40.15		400	150	6,6
MIR-SL66 40.30.15	400	300	150	7,5
MIR-SL66 50.30.25		300	250	9,1
MIR-SL66 50.40.25	500	400	250	11,3
MIR-SL66 50.40.25		400	250	12,0
MIR-SL66 60.40.25		400	250	13,1
MIR-SL66 60.50.25	600	500	250	16,2
MIR-SL66 60.60.25		600	250	19,4
MIR-SL66 70.50.25	700	500	250	18,0
MIR-SL66 80.60.25		600	250	26,4
MIR-SL66 80.80.25	800	800	250	33,6
MIR-SL66 100.60.25		600	250	30,6
MIR-SL66 100.80.25	1000	800	250	40,9
MIR-SL66 120.60.25	1200	600	250	36,2

Серия MIR-SL66

Глубина 300 и 400 мм

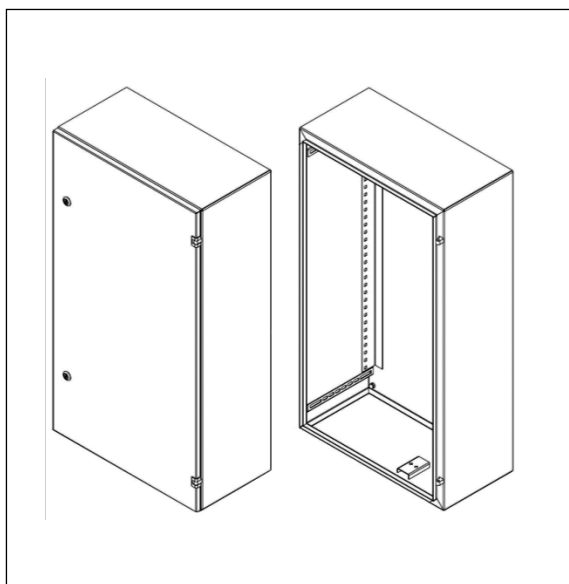

Степень защиты
IP66, IK10.

Материал
Корпус и дверь:
листовая сталь 1,2 мм.
Монтажная панель:
листовая сталь 2,0 мм.

Поверхность
Корпус и дверь:
структурное порошковое
напыление RAL 7035.
Монтажная панель:
цинковое покрытие.

Уплотнение
Дверь: вспененный
полиуретан.

Замок
Язычковый с двойной
бородкой.

Петля
Угол открывания до 180°.

Комплект поставки
Корпус, дверь, монтажная
панель, ключ, упаковка.

Артикул шкафа	Высота, мм	Ширина, мм	Глубина, мм	Масса, кг
MIR-SLM66 100.60.30	1000	600	300	32,3
MIR-SLM66 100.80.30		800	300	40,9
MIR-SLM66 120.60.30	1200	600	300	37,5
MIR-SLM66 120.80.30		800	300	48,3
MIR-SLM66 120.60.40		600	400	39,5
MIR-SLM66 120.80.40		800	400	50,3
MIR-SLM66 140.60.40	1400	600	400	58,4
MIR-SLM66 140.80.40		800	400	72,5
MIR-SLM66 160.60.40	1600	600	400	65,4
MIR-SLM66 160.80.40		800	400	79,5

АКСЕССУАРЫ

Монтажная плата

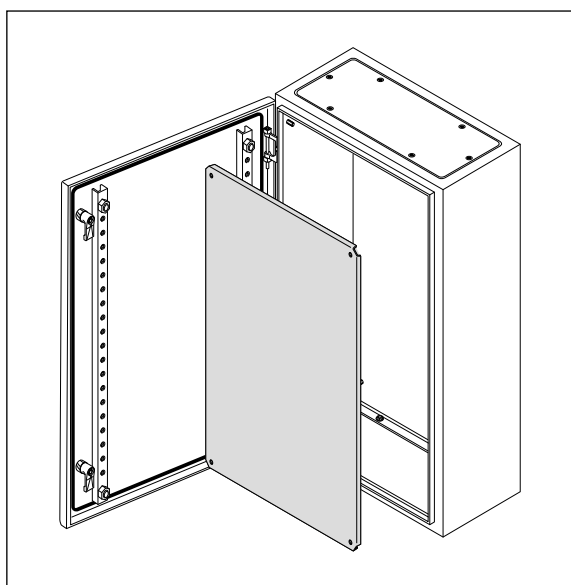

Материал

Листовая сталь 2,0–2,5 мм.

Поверхность

Цинковое покрытие.

Артикул шкафа	Высота, мм	Ширина, мм	Глубина, мм	Масса, кг
MIR-M 30.20	300	200	2,0	0,6
MIR-M 30.30		300	2,0	1,1
MIR-M 30.40		400	2,0	1,5
MIR-M 40.30	400	300	2,0	1,5
MIR-M 50.30	500	300	2,0	2,0
MIR-M 50.40		400	2,0	2,6
MIR-M 50.40		400	2,0	3,4
MIR-M 60.40	600	400	2,0	3,1
MIR-M 60.50		500	2,0	4,0
MIR-M 60.60		600	2,0	4,9
MIR-M 70.50	700	500	2,0	4,7
MIR-M 80.60	800	600	2,0	6,6
MIR-M 80.80		800	2,5	9
MIR-M 100.60	1000	600	2,5	8,4
MIR-M 100.80		800	2,5	11,4
MIR-M 120.60	1200	600	2,0	10,1
MIR-M 120.80		800	2,5	13,8
MIR-M 140.60	1400	600	2,5	14,8
MIR-M 140.80		800	2,5	20,2
MIR-M 160.60	1600	600	2,5	16,7
MIR-M 160.80		800	2,5	22,8

DIN-рейка



Артикул	Глубина рейки	Ширина шкафа, мм	Вес, кг	Кол-во в упаковке, шт.
MIR-DR 07-125	7	200	0,05	10
MIR-DR 07-225		300	0,08	10
MIR-DR 07-325		400	0,12	10
MIR-DR 07-425		500	0,16	10
MIR-DR 07-525		600	0,20	10
MIR-DR 07-725		800	0,28	10
MIR-DR 15-125		15	200	0,06
MIR-DR 15-225	300		0,12	10
MIR-DR 15-325	400		0,17	10
MIR-DR 15-425	500		0,19	10
MIR-DR 15-525	600		0,21	10
MIR-DR 15-725	800		0,29	10

Скоба для крепления к стене

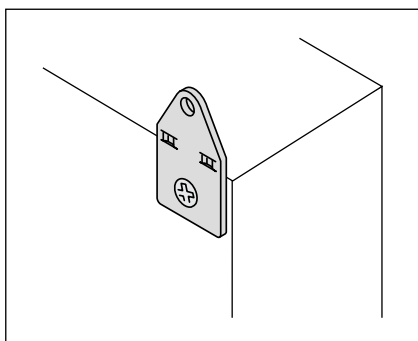

Артикул	Материал	Макс. допустимая нагрузка, кг	Кол-во в упаковке, шт.
MIR-P 6	оцинкованная листовая	30	4
MIR-P 8	сталь 2,0 мм	60	4

Карман для документов

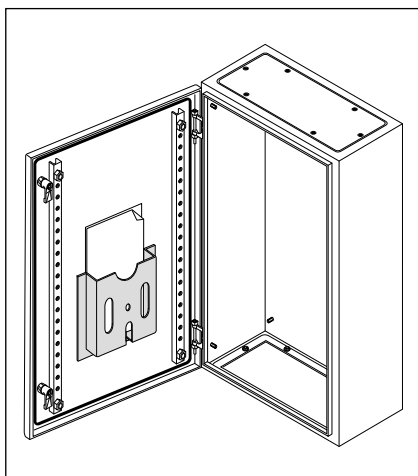

Артикул	Материал	Формат документа	Кол-во в упаковке, шт.
MIR-D 4	Пластик	A4	1

Замок

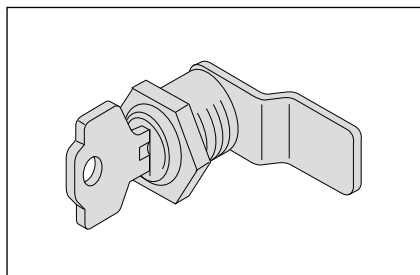

Артикул	Материал	Кол-во в упаковке, шт.
MIR-Z 10	цинковое литье под давлением	1

Кабельные вводы и сальники



Артикул	Размер	Диаметр кабеля, мм	Степень защиты
MIR-07-PG	PG 7	3-6,5	IP54
MIR-09-PG	PG 9	4-8	IP54
MIR-11-PG	PG 11	5-10	IP54
MIR-13-PG	PG 13,5	6-12	IP54
MIR-16-PG	PG 16	10-14	IP54
MIR-21-PG	PG 21	13-18	IP54
MIR-29-PG	PG 29	15-25	IP54
MIR-36-PG	PG 36	22-32	IP54
MIR-42-PG	PG 42	28-38	IP54
MIR-48-PG	PG 48	34-43	IP54



Артикул	Размер	Диаметр кабеля, мм	Степень защиты
MIR-12-MG	MG 12	4-8	IP68
MIR-16-MG	MG 16	6-10	IP68
MIR-20-MG	MG 20	9-14	IP68
MIR-25-MG	MG 25	13-18	IP68
MIR-32-MG	MG 32	14-24	IP68
MIR-40-MG	MG 40	20-29	IP68
MIR-50-MG	MG 50	33-41	IP68
MIR-63-MG	MG 63	44-54	IP68

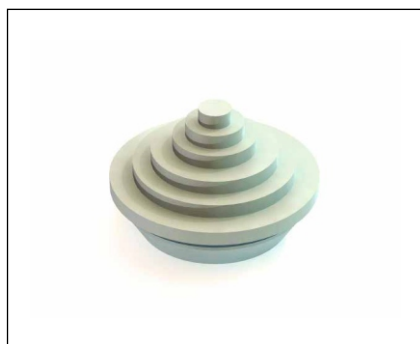

Артикул	Размер	Диаметр кабеля, мм	Степень защиты
MIR-C-190	23	0,75-20	IP55
MIR-C-191	28	0,75-25	IP55
MIR-C-192	37	0,75-32	IP55
MIR-C-193	23	0,75-20	IP55
MIR-C-194	28	0,75-25	IP55
MIR-C-195	37	0,75-32	IP55

ООО «АЛБИМАКС МЕТАЛЛ»

Московская область, г.Красногорск, ул. шоссе Ильинское дом 1а

+7 (499) 753-35-53

info@albimax.ru

www.albimax.ru